

## Фиксатор распредвалов T40070

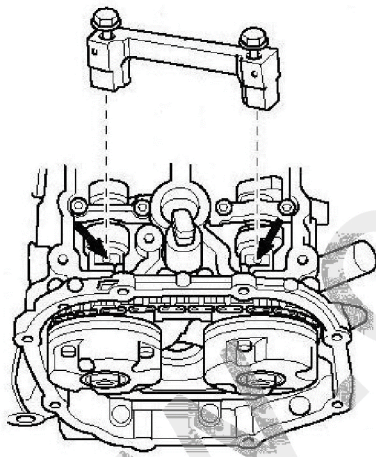

Для замены цепей ГРМ двигателей FSI необходимо выполнить необходимую подготовку к работе. Необходимо как минимум снять коробку передач, клапанные крышки и остальное навесное оборудование, которое может помешать выполнить данные процедуры.

Установка фиксаторов на распределительные валы. Момент затяжки болтов 10 Нм. Фиксаторы необходимо установить на обои половинки двигателя.



Плунжеры натяжителя цепи при замене цепи должны быть зафиксированы с помощью фиксаторов T40071 (арт. СТ-3356)

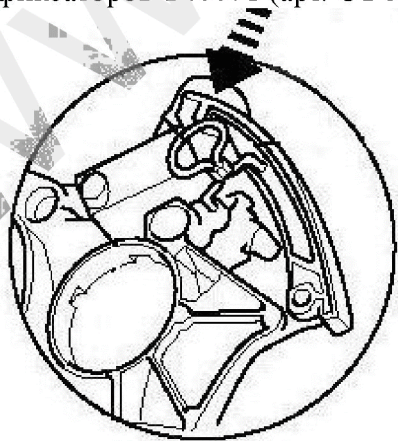

Для ремонта двигателя FSI может также понадобиться удерживающее устройство T10172 (арт. СТ-3276).

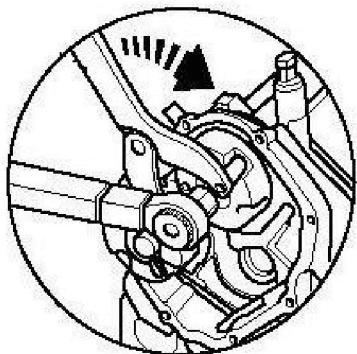

Для фиксации коленчатого вала в положении ВМТ необходимо использовать фиксатор коленвала T40069 (арт. СТ-3354).

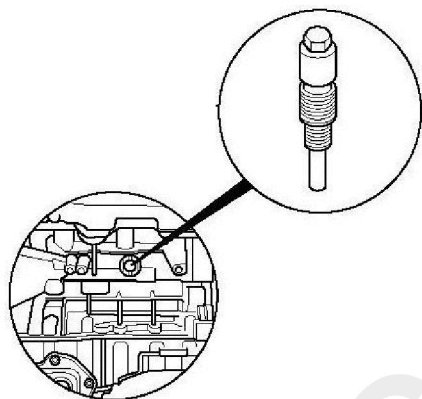

**Внимание!** При использовании инструментов необходимо пользоваться технической документацией к конкретному автомобилю. Наша компания не несет ответственности за не правильное использование инструментов.

**Внимание!** Настоятельно рекомендуем пользоваться технической документацией к данному двигателю автомобилей VAG группы, данная инструкция в ознакомительных целях.